

Caratteristiche



- Barriere d'aria decorative a risparmio energetico in stile architettonico moderno: Fino al 70% di riduzione di costi ed emissioni di CO2 (modalità riscaldamento).
- Il suo stile minimalista e versatile si adatta ad ogni ambiente ed offre infinite opzioni di personalizzazione.
- Il pannello può includere loghi, illuminazione, segnaletica, grafiche, immagini, orologi, tutto in sintonia con le specifiche del cliente.
- Pannelli anteriori in alluminio anodizzato. Realizzabili opzionalmente in acciaio inossidabile spazzolato o lucidato a specchio. Scelta di altri materiali possibili, come acciaio zincato, skinplate liscio o con texture, legno etc.
- Struttura centrale realizzata in acciaio galvanizzato, rifinito in nero come standard. Altri colori sono disponibili su richiesta.
- Vani in alluminio anodizzato, forma aerodinamica, regolabile in entrambe le direzioni.
- Ventilatori centrifughi a doppio flusso azionati da un motore a rotore esterno e basso livello di rumorosità. Selezione a 5 velocità. Modelli EC assemblati con ventilatori a bassissimo consumo energetico.
- Inclusa batteria ad espansione diretta per solo riscaldamento, con sensori di temperatura installati.
- Pannello di controllo Plug&Play CS-5DX-NE slave DX con 5 velocità di selezione e 7 m di cavo telefonico incluso.
- DX 1:1:
Pronto per connessione dell'unità in pompa di calore esterna (R410A) a TOSHIBA Inverter con valvola di espansione. Richiede KIT interfaccia TOSHIBA DX adattato per barriera d'aria e controllo programmabile.
- DX VRF:
Pronto per il collegamento alla pompa di calore esterna TOSHIBA VRF (R410A), non inclusa, il cliente deve acquistarla. Richiede KIT di interfaccia VRF TOSHIBA adattato per barriera d'aria, controllo programmabile e valvola ad espansione, si prega di richiedere un consulto.

Specifiche

50Hz

Modello	Portata d'aria nominale (m³/h)	Pompa di calore - DX		Altezza di installazione consigliata (m)
		Unità esterna 230Vx1	Unità esterna 400Vx3	
ZEN ECG 1000 DX10-TO	2190	RAV-GM1101ATP-E	RAV-GM1101AT8P-E	3-4,2
ZEN ECG 1500 DX13-TO	2920	RAV-GM1401ATP-E	RAV-GM1401AT8P-E	3-4,2
ZEN ECG 1500 DX15-TO	2920	RAV-GM1601ATP-E	RAV-GM1601AT8P-E	3-4,2
ZEN ECG 2000 DX22-TO	4380	-	RAV-GM2201AT8-E	3-4,2
ZEN ECG 2000 DX24-TO	4380	-	RAV-GM2801AT8-E	3-4,2
ZEN ECG 2500 DX22-TO	5110	-	RAV-GM2201AT8-E	3-4,2
ZEN ECG 2500 DX27-TO	5110	-	RAV-GM2801AT8-E	3-4,2

Modello	Portata d'aria nominale (m³/h)	Pompa di calore - VRF	
		Altezza di installazione consigliata (m)	
ZEN ECG 1000 VRF10-TO	2190	3-4,2	
ZEN ECG 1500 VRF13-TO	2920	3-4,2	
ZEN ECG 1500 VRF15-TO	2920	3-4,2	
ZEN ECG 2000 VRF20-TO	4380	3-4,2	
ZEN ECG 2000 VRF24-TO	4380	3-4,2	
ZEN ECG 2500 VRF25-TO	5110	3-4,2	
ZEN ECG 2500 VRF29-TO	5110	3-4,2	

60Hz

Pompa di calore - DX				
Modello	Portata d'aria nominale (m ³ /h)	Unità esterna 230Vx1	Unità esterna 400Vx3	Altezza di installazione consigliata (m)
ZEN ECG 1000 DX10-TO	2190	RAV-GM1101ATP-E	RAV-GM1101AT8P-E	3-4,2
ZEN ECG 1500 DX13-TO	2920	RAV-GM1401ATP-E	RAV-GM1401AT8P-E	3-4,2
ZEN ECG 1500 DX15-TO	2920	RAV-GM1601ATP-E	RAV-GM1601AT8P-E	3-4,2
ZEN ECG 2000 DX22-TO	4380	-	RAV-GM2201AT8-E	3-4,2
ZEN ECG 2000 DX24-TO	4380	-	RAV-GM2801AT8-E	3-4,2
ZEN ECG 2500 DX22-TO	5110	-	RAV-GM2201AT8-E	3-4,2
ZEN ECG 2500 DX27-TO	5110	-	RAV-GM2801AT8-E	3-4,2

Pompa di calore - VRF		
Modello	Portata d'aria nominale (m ³ /h)	Altezza di installazione consigliata (m)
ZEN ECG 1000 VRF10-TO	2190	3-4,2
ZEN ECG 1500 VRF13-TO	2920	3-4,2
ZEN ECG 1500 VRF15-TO	2920	3-4,2
ZEN ECG 2000 VRF20-TO	4380	3-4,2
ZEN ECG 2000 VRF24-TO	4380	3-4,2
ZEN ECG 2500 VRF25-TO	5110	3-4,2
ZEN ECG 2500 VRF29-TO	5110	3-4,2

Dimensioni

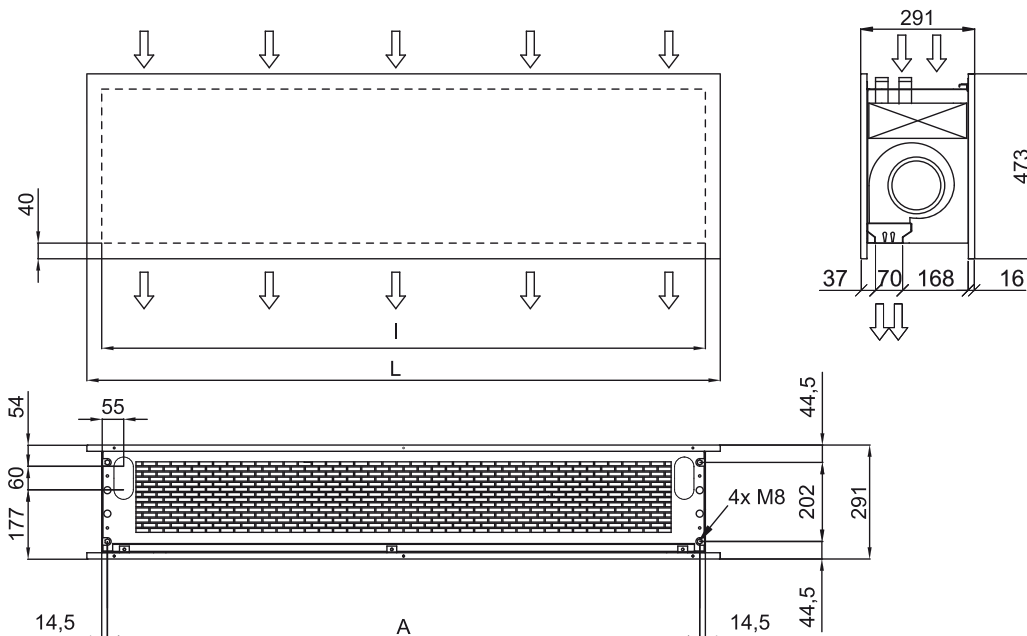

	L	I	A
Zen 1000	1220	1140	1115
Zen 1500	1620	1544	1515
Zen 2000	2120	2044	2015
Zen 2500	2620	2544	2515