

Caratteristiche



- Barriere d'aria in pompa di calore a risparmio energetico: Fino al 70% di riduzione di costi ed emissioni di CO2 (modalità riscaldamento).
- Progettato specialmente per installazioni dove il corpo della barriera d'aria dev'essere posizionato all'interno di una colonna o di una paratia per motivi architettonici.
- Struttura autoportante del vano in lamina di acciaio zincato, rifinita con verniciatura epossipoliestere bianco RAL9016 di serie. Altri colori o acciaio inossidabile sono disponibili su richiesta.
- Il flusso d'aria di Invisair segue una linea retta dalla griglia di aspirazione dell'aria allo scarico. L'area di aspirazione all'interno di una paratia o una colonna dev'essere progettata con una griglia adeguata fornita da terzi.
- Vani in alluminio anodizzato, forma aerodinamica, regolazione da 0 a 15° su entrambi i lati.
- Ventilatori centrifughi a doppio flusso azionati da un motore a rotore esterno e basso livello di rumorosità. Selezione a 5 velocità. Modelli EC assemblati con ventilatori a bassissimo consumo energetico.
- Inclusa batteria ad espansione diretta per solo riscaldamento, con sensori di temperatura installati.
- Advanced Plug&Play control. Includes: Advanced PRO control with LCD display and integrated thermostat, door contact, 7m RJ11 cable and remote control.
- DX 1:1:  
Pronto per connessione dell'unità in pompa di calore esterna (R410A/R32) a TOSHIBA Inverter con valvola di espansione. Richiede KIT interfaccia TOSHIBA DX adattato per barriera d'aria e controllo programmabile.
- DX VRF:  
Pronto per il collegamento alla pompa di calore esterna TOSHIBA VRF (R410A), non inclusa, il cliente deve acquistarla. Richiede KIT di interfaccia VRF TOSHIBA adattato per barriera d'aria, controllo programmabile e valvola ad espansione, si prega di richiedere un consulto.

Specifiche

50Hz

Modello	Portata d'aria nominale (m³/h)	Pompa di calore - DX		Altezza di installazione consigliata (m)
		Unità esterna 230Vx1	Unità esterna 400Vx3	
IECG 1000 DX10-TO	2190	RAV-GM1103ATP-E	RAV-GM1103AT8P-E	3-4,2
IECG 1500 DX13-TO	2920	RAV-GM1403ATP-E	RAV-GM1403AT8P-E	3-4,2
IECG 1500 DX15-TO	2920	RAV-GM1603ATP-E	RAV-GM1603AT8P-E	3-4,2
IECG 2000 DX24-TO	4380	-	RAV-GM2803AT8-E	3-4,2
IECG 2500 DX25-TO	5110	-	RAV-GM2803AT8-E	3-4,2
IECG 2500 DX28-TO	5110	-	RAV-GM2803AT8-E	3-4,2
IECG 3000 DX28-TO	5840	-	RAV-GM2803AT8-E	3-4,2

Modello	Portata d'aria nominale (m³/h)	Pompa di calore - VRF	
		Altezza di installazione consigliata (m)	
IECG 2000 VRF24-TO	4380	3-4,2	
IECG 2500 VRF25-TO	5110	3-4,2	
IECG 3000 VRF29-TO	5840	3-4,2	

60Hz

Pompa di calore - DX



<b>Modello</b>	<b>Portata d'aria nominale (m<sup>3</sup>/h)</b>	<b>Unità esterna 230Vx1</b>	<b>Unità esterna 400Vx3</b>	<b>Altezza di installazione consigliata (m)</b>
IECG 1000 DX10-TO	2190	RAV-GM1103ATP-E	RAV-GM1103AT8P-E	3-4,2
IECG 1500 DX13-TO	2920	RAV-GM1403ATP-E	RAV-GM1403AT8P-E	3-4,2
IECG 1500 DX15-TO	2920	RAV-GM1603ATP-E	RAV-GM1603AT8P-E	3-4,2
IECG 2000 DX24-TO	4380	-	RAV-GM2803AT8-E	3-4,2
IECG 2500 DX25-TO	5110	-	RAV-GM2803AT8-E	3-4,2
IECG 2500 DX28-TO	5110	-	RAV-GM2803AT8-E	3-4,2
IECG 3000 DX28-TO	5840	-	RAV-GM2803AT8-E	3-4,2

<b>Pompa di calore - VRF</b>		
<b>Modello</b>	<b>Portata d'aria nominale (m<sup>3</sup>/h)</b>	<b>Altezza di installazione consigliata (m)</b>
IECG 2000 VRF24-TO	4380	3-4,2
IECG 2500 VRF25-TO	5110	3-4,2
IECG 3000 VRF29-TO	5840	3-4,2

Dimensioni

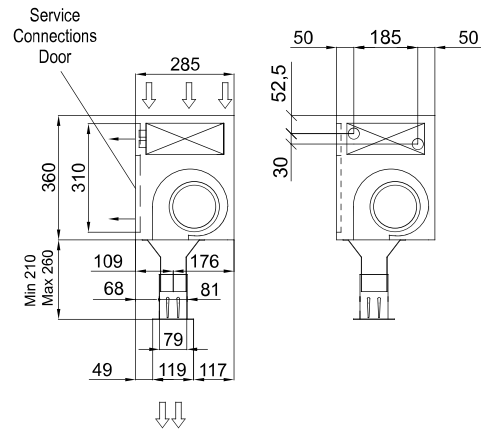
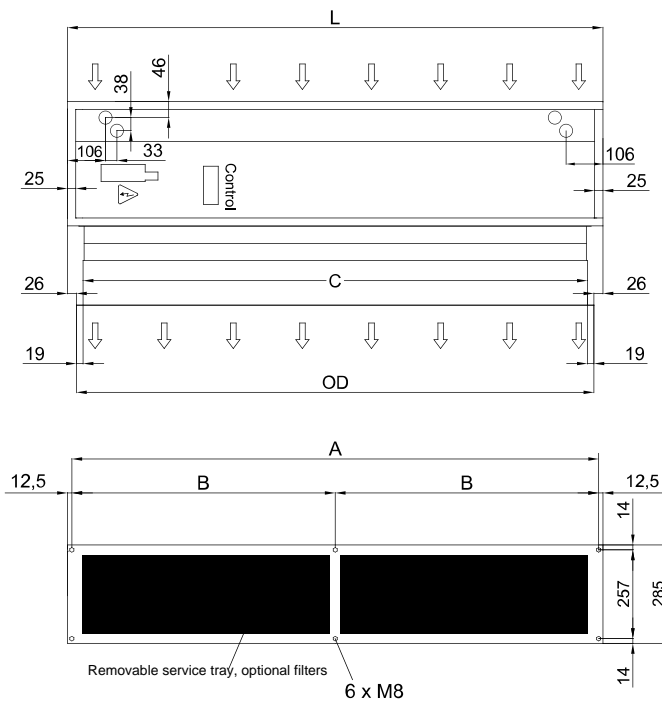

Invisair	L	A	B	C	OD
1000	1050	1025	-	961	998
1500	1550	1525	762,5	1461	1498
2000	2055	2030	1015	1961	1998
2500	2555	2530	1265	2461	2498
3000	3000	2975	1487,5	2961	2998

